

Este manual es una guía general para todos los tipos de nuestros dispositivos GS1 de grado industrial. Algunas características marcadas con un asterisco están disponibles para versiones específicas. Por favor, consulte las instrucciones relacionadas según la versión que haya adquirido.

LISTA DE EMBALAJE

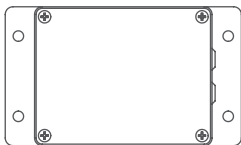

① Equipo



② Antena Externa ①

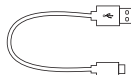

③ Cable Tipo-C USB ②

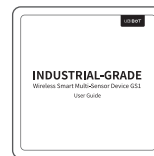

④ Manual de usuario

① Nota: Por favor, apriete la antena antes de usarla

② Tenga en cuenta que sólo el cable de **4 hilos** que proporcionamos puede soportar la transmisión de datos. Es posible que algunos otros cables no funcionen cuando se conecten las PC Tools.

INTRODUCCIÓN

1. Introducción a la apariencia

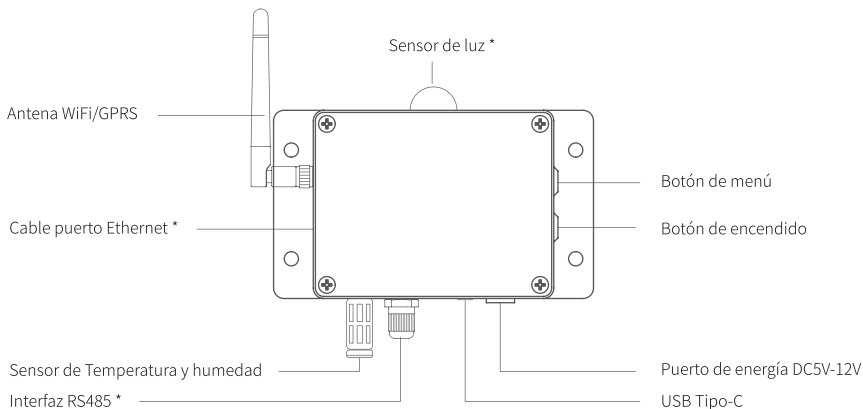

2. Introducción a los iconos de la pantalla

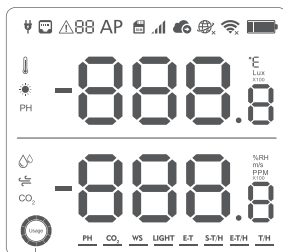

Estado de almacenamiento

- Energía externa conectada
- Cable de Ethernet conectado*
- Código de error
- Modo de configuración del dispositivo
- Tarjeta SIM instalada*
- Intensidad de datos móviles*
- Envío de datos
- Conexión a la red / fallo
- Conexión WiFi / fallo
- Nivel de la batería

PH	Sensor de PH*	ET	Sensor de temperatura externa *
CO₂	Sensor de CO ₂ *	S-T/H	Sensor de temperatura y humedad del suelo*
WS	Sensor velocidad viento*	E-T/H	Sensor externo de temperatura y humedad*
LIGHT	Sensor de Luz*	T/H	Sensor interno de temperatura y humedad

3. Operaciones del dispositivo

Encendido

Mantenga pulsado el botón de encendido durante 3 segundos hasta que la pantalla se ilumine. Suelte el botón y el dispositivo estará encendido.



IMPORTANTE

La energía de la batería se agotará durante el envío y el almacenamiento. Puede que no consiga encender el dispositivo por primera vez. Por favor, cargue el dispositivo durante 6-12 horas antes de empezar. Esto también puede garantizar un mejor rendimiento de la batería.

Apagado

Mantenga pulsado el botón de encendido durante 3 segundos hasta que la pantalla se apague. El dispositivo está ahora apagado.

Modo de configuración del dispositivo

Con el aparato encendido, mantenga pulsado el botón de menú durante 3 segundos. Suelte el botón hasta que el icono AP parpadee en la pantalla.

Sincronización manual de datos

Con el dispositivo encendido, pulse el botón de encendido una vez para activar una sincronización de datos manual. El icono parpadeará mientras se transfieren los datos. También puede escuchar la guía de voz.

Cambiar las lecturas de la pantalla

Presione el botón de menú una vez para alternar entre las lecturas de los sensores internos y las lecturas de las sondas externas y los datos de los sensores simultáneamente.

Encender y apagar la guía de voz

Presiona dos veces el botón de menú para activar o desactivar la guía de voz. Esto también refrescará los últimos datos de detección.

Cambiar Celsius o Fahrenheit

Presiona dos veces el botón de encendido para cambiar entre la visualización de Celsius o Fahrenheit. Esto también refrescará los últimos datos de los sensores.

Luz de fondo de la pantalla

Al pulsar cualquiera de los botones se encenderá la luz de fondo de la pantalla durante un corto tiempo. Presionando los dos botones al mismo tiempo mantendrá la luz de fondo encendida constantemente. Presionando otro tiempo se apagar la luz de fondo.

Restablecer los ajustes predeterminados

Apague el dispositivo, luego mantenga pulsado el botón de menú y los botones de encendido juntos durante al menos 8 segundos. Suelte los botones cuando escuche la guía de voz " El dispositivo se reiniciará ahora".



¡IMPORTANTE

¡TODOS LOS DATOS ALMACENADOS SE PERDERÁN SI REAJUSTA SU DISPOSITIVO A LA CONFIGURACIÓN POR DEFECTO!
RECUERDE SINCRONIZAR LOS DATOS DE SENSACIÓN A LA PLATAFORMA DE IOT UbiBot O EXPORTAR LOS DATOS A SU ORDENADOR ANTES DE RESTABLECERLO.

OPCIONES DE CONFIGURACIÓN DEL DISPOSITIVO

Opción 1: Uso de la aplicación móvil

Descargue la aplicación desde www.ubibot.com/setup, o busque "UbiBot" en el App Store o en Google Play.



Le recomendamos que intente utilizar las herramientas de PC cuando falle la configuración de la aplicación, ya que el fallo puede deberse a la compatibilidad del teléfono móvil. El PC Tools es mucho más fácil de manejar y es adecuado tanto para Mac como para Windows.

Opción 2: Uso de PC Tools

Descargue la herramienta de www.ubibot.com/setup.

Esta herramienta es una aplicación de escritorio para la configuración del dispositivo. También es útil para comprobar los motivos de los fallos de configuración, la dirección MAC y los gráficos fuera de línea. También puede usarla para exportar datos sin conexión almacenados en la memoria interna del dispositivo.

CONFIGURACIÓN USANDO LA APLICACIÓN PARA LA CONEXIÓN WIFI

Lanza la aplicación e inicia la sesión. En la página de inicio, toca el "+" para empezar a agregar tu dispositivo. Luego, por favor, sigue las instrucciones de la aplicación para completar la configuración. También puedes ver el vídeo de demostración en www.ubibot.com/setup para que te guíe paso a paso.

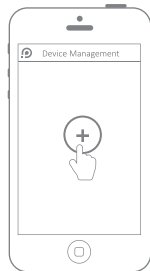

Agregue su dispositivo

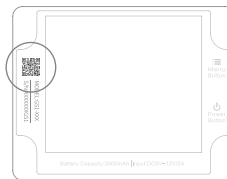

Scan the QR code

A través de nuestra aplicación y consola web (<http://console.ubibot.com>), puede ver las lecturas de los sensores así como configurar su dispositivo, crear reglas de alerta, establecer el intervalo de sincronización de datos, etc. Puede encontrar y ver los vídeos de demostración en www.ubibot.com/setup.

CONFIGURACIÓN USANDO LA APLICACIÓN PARA LA RED MÓVIL *

Antes de configurar el dispositivo en los datos móviles, por favor, compruebe la información del APN de la tarjeta SIM utilizada para el dispositivo UbiBot.

Un APN (Access Point Name) proporciona los detalles que tu dispositivo necesita para conectarse a los datos móviles a través de tu operador de red. Los detalles del APN difieren según la red y deberás obtenerlos de tu operador de red.

Con el dispositivo apagado, inserte la tarjeta SIM como se indica en la imagen. Inicie la aplicación y la sesión. Toque el "+" para comenzar a configurar el dispositivo. Siga las instrucciones de la aplicación para completar el proceso de configuración. Tenga en cuenta que la configuración fallará si no dispone de datos de activación.

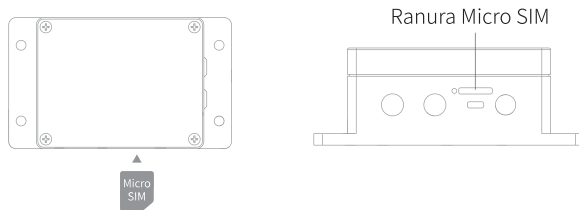

CONFIGURACIÓN USANDO LA APLICACIÓN PARA LA CONEXIÓN DE CABLE ETHERNET

PASO 1.

Conecte el dispositivo con la fuente de alimentación y enchufe el cable de Ethernet.

PASO 2.

Lance la aplicación e inicie sesión. En la página de inicio, toque el "+" para comenzar a agregar su dispositivo. Luego, por favor siga las instrucciones de la aplicación para completar la configuración. También puede ver el vídeo de demostración en www.ubibot.com/setup para obtener una guía paso a paso.

CONFIGURACIÓN USANDO HERRAMIENTAS DE PC

PASO 1.









Lance la aplicación e inicie sesión. Con el dispositivo encendido, utilice el cable USB de tipo C que se proporciona para conectar el dispositivo al ordenador. Las Herramientas escanearán y reconocerán automáticamente el ID del producto e ingresarán a la página del dispositivo.

PASO 2.

Haga clic en "Red" en la barra de menú izquierda. Allí podrá configurar el dispositivo en WiFi para todos los modelos. Para la configuración del cable SIM o Ethernet, por favor haga clic en el botón correspondiente para continuar.



ESPECIFICACIONES TÉCNICAS

-  WiFi, 2.4GHz, canales 1-13
-  Batería de Litio 2900 mAh incorporada
-  Soporta tarjeta Micro SIM* (15mm x 12mm x 0.8mm)
-  Condiciones Óptimas de trabajo: -20°C a 60°C, 10% a 90% RH
-  Soporta cable Ethernet Rj45, Conmutador Ethernet 100 mbps o menos.*
-  Resistente a las llamas ABS + PC
-  Fuente de energía Tipo-C, DC5V/2A or 12V/1A
-  Memory incorporada: 300,000 datos sensados
-  115mm x 90mm x 55mm

CÓDIGOS DE ERROR

01 Protección del sistema

Por favor, siga las instrucciones para configurar correctamente el dispositivo. Los dispositivos no configurados volverán al modo de protección del sistema para ahorrar energía.

02 Fallo en la conexión WiFi

Por favor, consulte la sección de resolución de problemas 3.

03 Fallo en la conexión con el servidor

Por favor, consulte las Preguntas Comunes en www.ubibot.com/category/faqs

04 La activación del dispositivo falló

Por favor, consulte la sección de resolución de problemas 1.

05 Fallo en el almacenamiento de datos

Esto puede suceder cuando hay una interrupción de la energía mientras se guardan los datos, cuando la energía se interrumpe mientras se guardan los datos.

06 Formato de datos incorrecto

Esto puede suceder cuando hay una interrupción de la energía mientras se guardan los datos.

07 Fallo en la sincronización de datos

Por favor, consulte la sección de resolución de problemas 3.

08 No se encontró ninguna tarjeta SIM

Por favor, compruebe que la tarjeta SIM está correctamente insertada.

09 Fallo en la red de datos móviles

Por favor, compruebe que su tarjeta SIM está configurada correctamente y ha sido activada.

SOLUCIÓN DE PROBLEMAS

1. Fallo en la configuración de WiFi / SIM

Hay varios factores que pueden afectar el proceso de configuración. Los siguientes son temas comunes:

- ① Frecuencia WiFi: El dispositivo sólo puede conectarse a redes de 2.4GHz, canales 1-13.
- ② Contraseña WiFi: Vuelva a pasar por la configuración del dispositivo y asegúrese de que ha establecido la contraseña correcta de WiFi para la red.
- ③ Tipo de seguridad WiFi: El dispositivo soporta los tipos OPEN, WEP o WPA/WPA2.
- ④ Ancho de canal WiFi: Asegúrese de que está configurado a 20MHz o "Auto".
- ⑤ Conexión Internet: Asegúrese de que el enrutador WiFi de su dispositivo tiene una conexión a Internet que funcione (por ejemplo, intente acceder a www.ubibot.com utilizando un móvil conectado a la misma WiFi).
- ⑥ La energía de batería es baja: El WiFi utiliza mucha energía. Es posible que su dispositivo pueda encenderse pero que no tenga suficiente energía para el WiFi. Por favor, cargue el dispositivo.
- ⑦ Asegúrese de que la tarjeta SIM esté instalada correctamente y tenga una buena señal móvil.
- ⑧ Por favor asegúrese de que el dispositivo ha entrado en el modo de configuración de WiFi.

Para el diagnóstico directo del problema, por favor use las herramientas sin conexión para pasar por el proceso de configuración y contáctenos con el código de error de respuesta en Herramientas->Conseguir el último error del dispositivo. Esto puede ayudarnos a diagnosticar remotamente.

2. Fallo en la configuración a través del cable Ethernet:

- ① Por favor compruebe si el cable Ethernet está conectado correctamente.
- ② Por favor compruebe si el cable Ethernet está en buenas condiciones.
- ③ Por favor compruebe si la red tiene acceso a Internet.
- ④ Por favor, compruebe si las pilas están demasiado descargadas para la configuración.
- ⑤ Por favor compruebe si el conmutador Ethernet es de 100 mbps o menos.

Si todas las condiciones anteriores están excluidas, pero todavía no puede activar el dispositivo, por favor, compruebe si la red rechaza el DHCP (asignación automática de IP); o bien, puede intentar volver a conectar el cable de Ethernet y pasar por el proceso de configuración de nuevo.

3. Fallo en la sincronización de los datos. Por favor, compruebe lo siguiente:

- ① Con el dispositivo encendido, pulse el botón de encendido una vez para activar una sincronización de datos manual. Puede escuchar "sincronización finalizada" después de que los datos sean transferidos. Si dice "la sincronización falló", intente los siguientes pasos.

- ② Compruebe que el dispositivo tiene suficiente energía de la batería para la sincronización de datos. La sincronización de datos consume mucha energía... el dispositivo puede estar encendido, pero no puede sincronizar los datos. Por favor, compruebe el icono de la batería en la pantalla. Cargue el dispositivo antes de que se agote la energía.
- ③ Asegúrese de que el router WiFi de su dispositivo tiene una conexión a Internet que funcione (por ejemplo, intente acceder www.ubibot.com usando un móvil conectado al mismo WiFi).
- ④ Si está utilizando datos de un móvil, compruebe que su tarjeta SIM está activada. Compruebe si su asignación de datos móviles está agotado. Y, compruebe si el cable de Ethernet está firmemente conectado.

SOPORTE TÉCNICO

El equipo de UbiBot se alegra de escuchar su voz sobre nuestros productos y servicios.

Para cualquier pregunta o sugerencia, no dude en crear un ticket en la aplicación UbiBot. Nuestros representantes de atención al cliente responden en 24 horas y a menudo en menos de una hora. También puedes contactar con los distribuidores de tu país para un servicio localizado. Por favor, vaya a nuestra página web para ver sus contactos.

INFORMACIÓN SOBRE LA GARANTÍA

1. Se garantiza que este dispositivo está libre de defectos de materiales y de fabricación durante un período de hasta un año a partir de la fecha de compra original. Esta garantía no cubre los daños causados por el desgaste normal, el mal uso, el abuso o la reparación incorrecta. Para reclamar bajo esta garantía limitada y para obtener el servicio de garantía, póngase en contacto con el servicio de atención al cliente o el distribuidor local para obtener instrucciones sobre cómo embalar y enviarnos el producto.

2. Las siguientes situaciones no estarán cubiertas por la garantía:

- ① Los problemas que surjan después de que el período de garantía haya terminado. Desgaste natural y envejecimiento de los materiales.
- ② Fallos o daños causados por un manejo inadecuado o por no utilizar el aparato de acuerdo con las instrucciones.
- ③ Daños producidos por un funcionamiento del aparato fuera del rango de temperatura y humedad recomendados, daños por el contacto con el agua, los daños por aplicar una fuerza excesiva al dispositivo o a los cables y conectores.
- ④ Fallo o daño causado por la retirada no autorizada del producto.
- ⑤ Sólo somos responsables de los fallos debidos a la fabricación o al diseño. No nos hacemos responsables de los daños causados por fuerza mayor o actos de Dios.

CUIDADO DEL PRODUCTO

- ✓ Por favor, siga siempre las instrucciones de este manual.
- ⊕ Siempre instale el dispositivo en una superficie estable.
- ⚡ Manténgalo alejado de sustancias ácidas, oxidantes, inflamables o explosivas.
- ⊗ Al manipular el dispositivo, evite el uso de fuerza excesiva y nunca utilice instrumentos afilados para intentar abrirlo.

MODELO DE PRODUCTO

	GS1-A	GS1-AL4G1RS	GS1-AETH1RS	GS1-PL4G1RS ^①
Modo de transmisión	WiFi	WiFi/4G	WiFi / RJ45 cable Ethernet	WiFi/4G
Duración de la batería	4-6 meses (solo WiFi)	4-6 meses (sólo WiFi) 3-6 semanas (sincronización. a través de la SIM)	3-5 días	1-2 semanas(GNSS)
Sensor interno de temperatura y humedad	✓	✓	✓	✓
Sensor de luz interno	/	✓	✓	✓
Soporta sondas externas	/	✓	✓	✓
A prueba de agua y de polvo	IP65	IP65	/	IP65
GNSS	/	/	/	✓

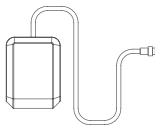

Antena GPS

- ① La antena GPS de la versión GS1 es diferente de las otras versiones. Durante el uso, por favor, intente colocar la antena al aire libre. La antena es IP68 resistente al agua.